



# LEDUP

## MOBILES LEUCHTRAHMENSYSTEM

Mit LedUp setzen Sie Ihre Marke mit einem revolutionären Frameless-System von höchster Qualität und mit hochwertiger OSRAM LED-Technik ins richtige Licht. Hohe, gleichmäßige Leuchtkraft und Brillanz machen das LedUp zum Champion unter den Leuchtdisplays.

Das LedUp ist überraschend leicht: Ein 1000 x 2000 mm großes Leuchtdisplay wiegt nur 8,7 kg. In der praktischen, umweltfreundlichen Karton-Box lassen sich sowohl das gesamte System als auch die Drucke verstauen und passen somit in jeden PKW. Optional sind ABS-Cases für noch mehr Sicherheit erhältlich.

Das LedUp besteht aus nur wenigen Teilen, die werkzeuglos in kürzester Zeit zusammengebaut werden können. Somit ermöglichen sie einen schnellen und unkomplizierten Einsatz. Die Bestandteile können einfach zusammengesteckt und die bereits vormontierten Füße ausgeklappt werden – fertig.

Dank anwenderfreundlicher Gummilippentechnik sind auch die Druck-Sujets im Handumdrehen faltenfrei eingespannt und lassen sich ebenso einfach austauschen.



werkzeugloser System-Aufbau



Der Druck wird einfach mittels konfektioniertem Keder eingespannt



Gestaltung, Satz, Erstellen von Infografiken, Tabellensatz

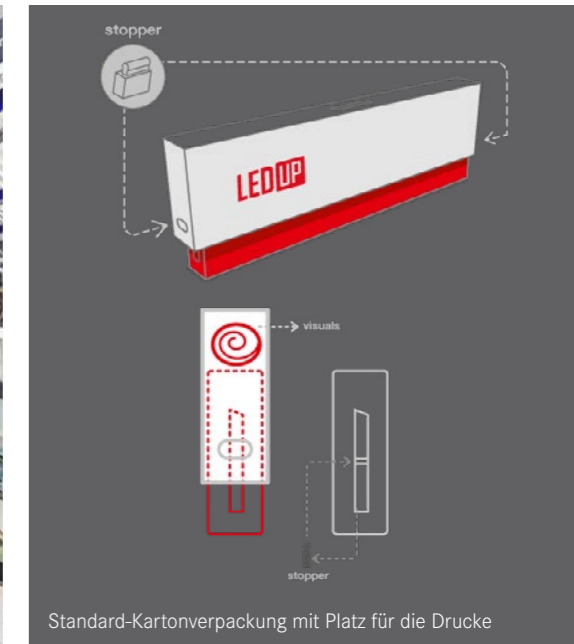

Standard-Kartonverpackung mit Platz für die Drucke

### VORTEILE

- werkzeugloser Aufbau
- flexible Systembauweise
- ultraleicht und leuchtstark
- hochwertige OSRAM LED's
- innovative Verpackung

### AUFBAUGRÖSSEN

- 850x2000 mm
- 850x2300 mm
- 850x2450 mm
- 1000x2000 mm
- 1000x2300 mm
- 1000x2450 mm



optional erhältlicher ABS-Hartschalen-Transportkoffer



# PICUP

## MOBILES DISPLAY-SYSTEM – UNBELEUCHTET

Der unbeleuchtete Bruder vom LedUp – Größen, Verbinder und System ident!

Das PicUp ist überraschend leicht:  
Ein 1000x2000 mm großes Display wiegt nur 7 kg.

### AUFBAUGRÖSSEN

- 850x2000 mm
- 850x2300 mm
- 850x2450 mm
- 1000x2000 mm
- 1000x2300 mm
- 1000x2450 mm

# MINILEDUP

Hohe Leuchtkraft mit gleichmäßiger Brillanz, silber eloxierte Aluminiumprofile von nur 80 mm Bautiefe und der einfache, werkzeuglose Aufbau – dank innovativem Stecksystem – machen das MiniLedUp zum Champion unter den Leuchtdisplays. Mit einem niedrigen Systemgewicht von nur 6,9 kg und einem Rahmenformat von 500x1500 mm ist das MiniLedUp ein außergewöhnlicher Begleiter in vielen Situationen.



AUFBAUGRÖSSE • 500x1500 mm

# ABLAGEN / MONITORHALTER

Mit unseren selbst entwickelten Ablagen können Sie Ihre Systeme durch eine Ablagemöglichkeit erweitern.

Sie sind stufenlos höhenverstellbar und können einfach aufgeschraubt werden.

Folgende Versionen sind verfügbar:

- horizontale Ablagen
- Prospektablagen
- Halterung für Monitore

Für alle Systeme erhältlich

# MAGNET-HALTERUNGEN

Die Halterungen können einfach mittels Magnet auf jedes Stoff- oder auch Vinylsystem montiert werden – in den verschiedensten Formaten.



in A4, A5, A6, Din Lang und für Visitenkarten erhältlich



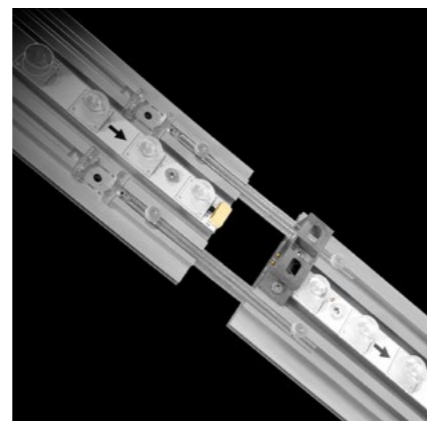
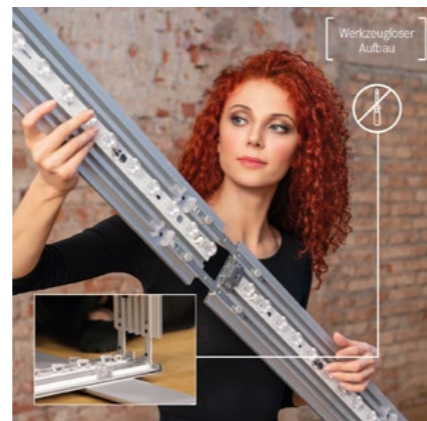

## BIG LED UP

### MOBILES LEUCHTRAHMENSYSTEM – BIS ZU 10x3 m ERWEITERBAR

Entdecken Sie mit dem BigLedUp neue Dimensionen! Bis zu drei Meter hoch und fünf Meter breit: Das BigLedUp ist nicht nur das größte am Markt verfügbare mobile LED-Display, sondern auch das flexibelste. Das modulare System erlaubt eine Vielzahl an Einsatz- und Gestaltungsmöglichkeiten mit nur wenigen Basis-Elementen.

Mit einem Startmodul beginnt Ihr Leben in der BigLedUp-Welt.

Die Erweiterungssets werden einfach und werkzeuglos zu den Startmodulen gesteckt – fertig.



### AUFBAUGRÖSSEN

Wählen Sie zwischen 2; 2,3; 2,48 oder 2,98 m Höhe und unzähligen möglichen Breiten zwischen 0,88 und 10 Metern (GRUNDSYSTEM 0,88; 1; 1,5; 1,75; 1,85; 2; 3; 4; 5; 6 m Breite, Erweiterungen zusätzlich um 0,5; 0,75; 0,85 bzw. 1 m in der Breite möglich).

Zwei Systeme können auf bis zu 10x3 m mit EINEM Druck kombiniert werden.



### VORTEILE

- werkzeugloser Aufbau
- flexible Systembauweise
- ultraleicht und leuchtstark
- hochwertige OSRAM LED's
- innovative Verpackung

Leicht zum Messestand über's Eck, mit Bridge, mit Abstellraum etc. etc. kombinierbar > siehe Seite 8/9.



## BIG UP

### MOBILES RAHMENSYSTEM – UNBELEUCHTET

Der unbeleuchtete Bruder vom BigLedUp. Mit dem BigUp setzen Sie Ihre Marke mit einem revolutionären Display-System höchster Qualität in Szene.

Überall dort, wo Sie mit geringem Aufwand und wenigen Handgriffen ein starkes Zeichen setzen wollen, ist das BigUp das System Ihrer Wahl.

# LED UP & BIG LED UP MESSESTAND

## FÜR UNZÄHLIGE MÖGLICHKEITEN

Aus den verschiedenen BigLedUp-Modulen lässt sich spielend leicht eine individuell zusammengestellte und später auch leicht adaptier- und änderbare Messewand gestalten. Profitieren Sie von einer starken Optik durch vollflächige oder teilweise LED-Hinterleuchtung und hochwertige Stoffdrucke: brillant, klar und auffallend. Weitere Pluspunkte: leichtgewichtig, strapazierfähig, kombinierbar, werkzeuglos.

Mit unserem Konfigurations-Tool können wir Ihnen spielend leicht eine Visualisierung Ihres Messestands (wie rechts zu sehen) erstellen, auch gleich mit Ihren Layout-Daten.

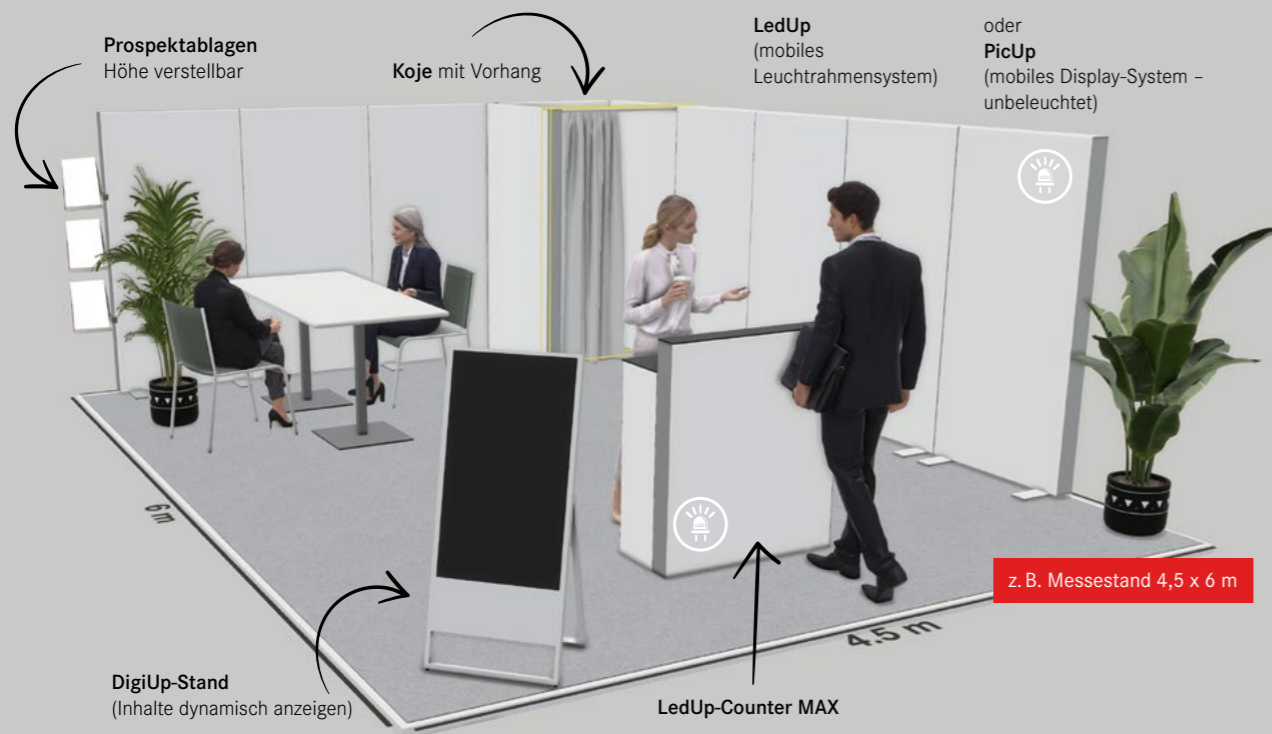

# LED UP & BIG LED UP DOOR

## DIE TÜR-LÖSUNG FÜR STAUHAUM

Mit diesem innovativen Tool können Sie Ihren Messestand mittels versperrbarer Kojen, den gewünschten Anforderungen entsprechend, aufrüsten. Ob Sie nun auf der Suche nach einem einzigartigen Standdesign sind oder einfach nur mehr Flexibilität bei der Anpassung Ihres Standes wünschen, (Big)LedUp-DOOR ist die ideale Lösung. (Big)LedUp-DOOR bietet verschiedene Aufbauvarianten, die sich ganz einfach umsetzen lassen. So können Sie Ihren Messestand in kürzester Zeit aufbauen und haben dennoch die Freiheit, Ihr Design jederzeit anzupassen.

# BIG LED UP BRIDGE

## FÜR BEEINDRUCKENDE KREATIONEN

Die Messewand LedUp-BRIDGE ist der Hingucker für Ihren nächsten Messeauftritt. Passend zu unseren BigLedUp-Elementen mit einer Breite von 1 m können Sie aus vier verschiedenen Tiefen auswählen (2; 2,30; 2,48 und 2,98 m). Die BRIDGE ist nicht nur ein Eyecatcher, sondern kann auch für die Kennzeichnung von Ein- oder Ausgängen zu Ihrem Messestand fungieren.



# SYSTEM-VERBINDER für LedUp und BigLedUp erhältlich

Mit den LedUp- und BigLedUp-Systemverbindern lassen sich Ihre einzelnen Systeme zu einer Einheit verbinden. Sie sorgen nicht nur für Stabilität, sondern auch für einen eindrucksvollen

Anblick. Die Verbindersind in vielen Formen verfügbar, wodurch sich komplexe Systeme und ganze Messestände mit Leichtigkeit bauen und jederzeit erweitern lassen.

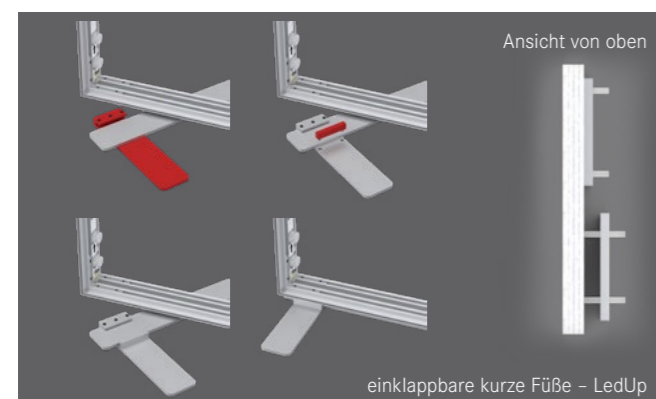
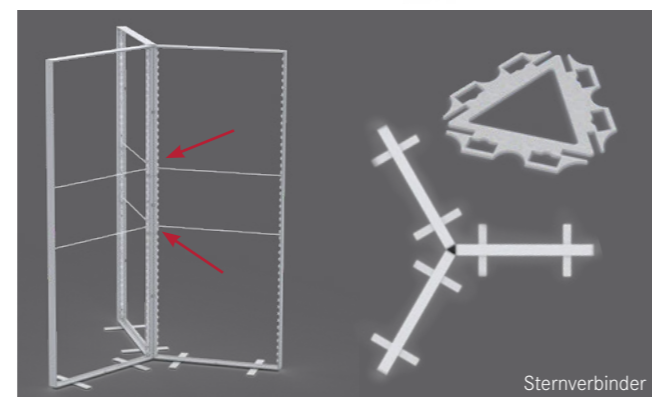
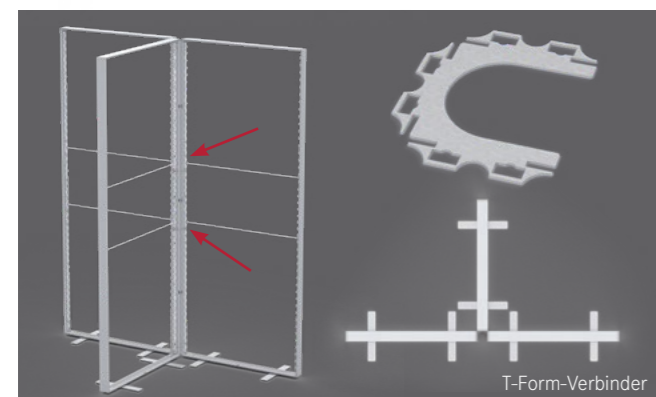
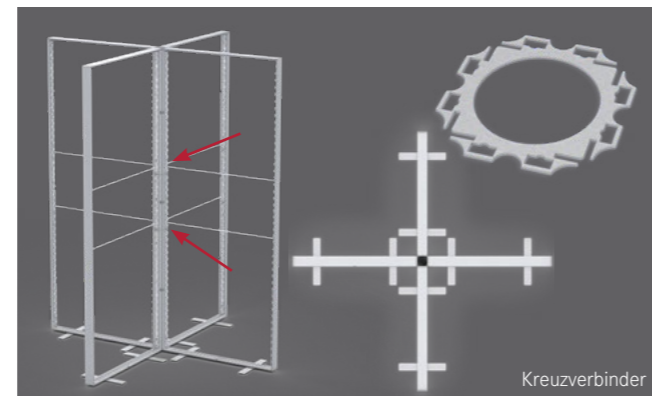
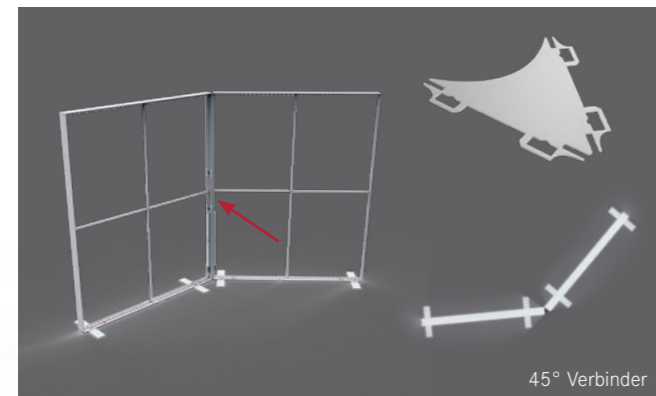
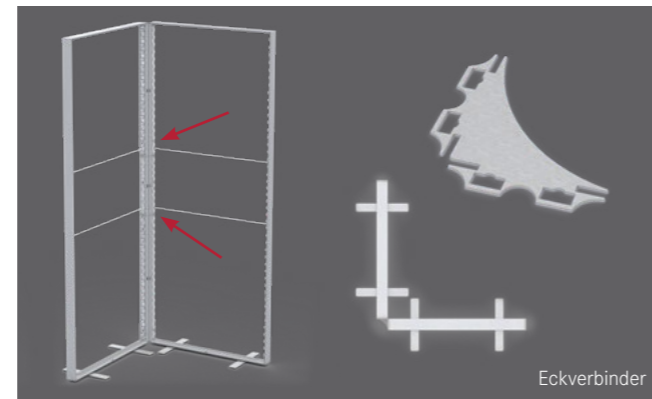
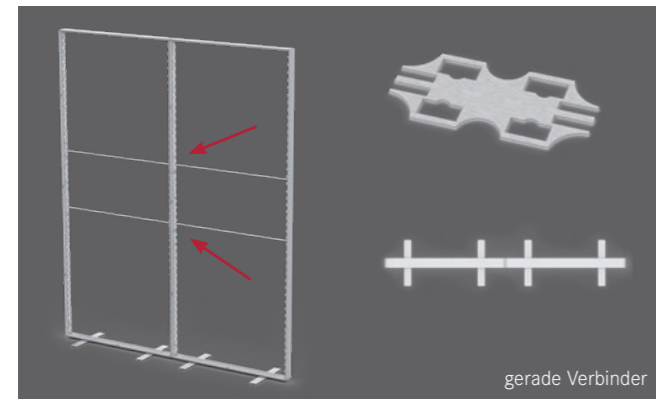

System-Verbinder mit Klemmfunktion sind zusätzlich für die BigLedUps erhältlich, um hier leichter und stabiler eine Systemverbindung herstellen zu können.

Optional sind für beide Systeme TV-Lösungen (für VESA 200/400 mm), Kojen-Lösungen in verschiedenen Größen und Ausführungen, sowie Türen (absperbar) und Ablagen erhältlich.

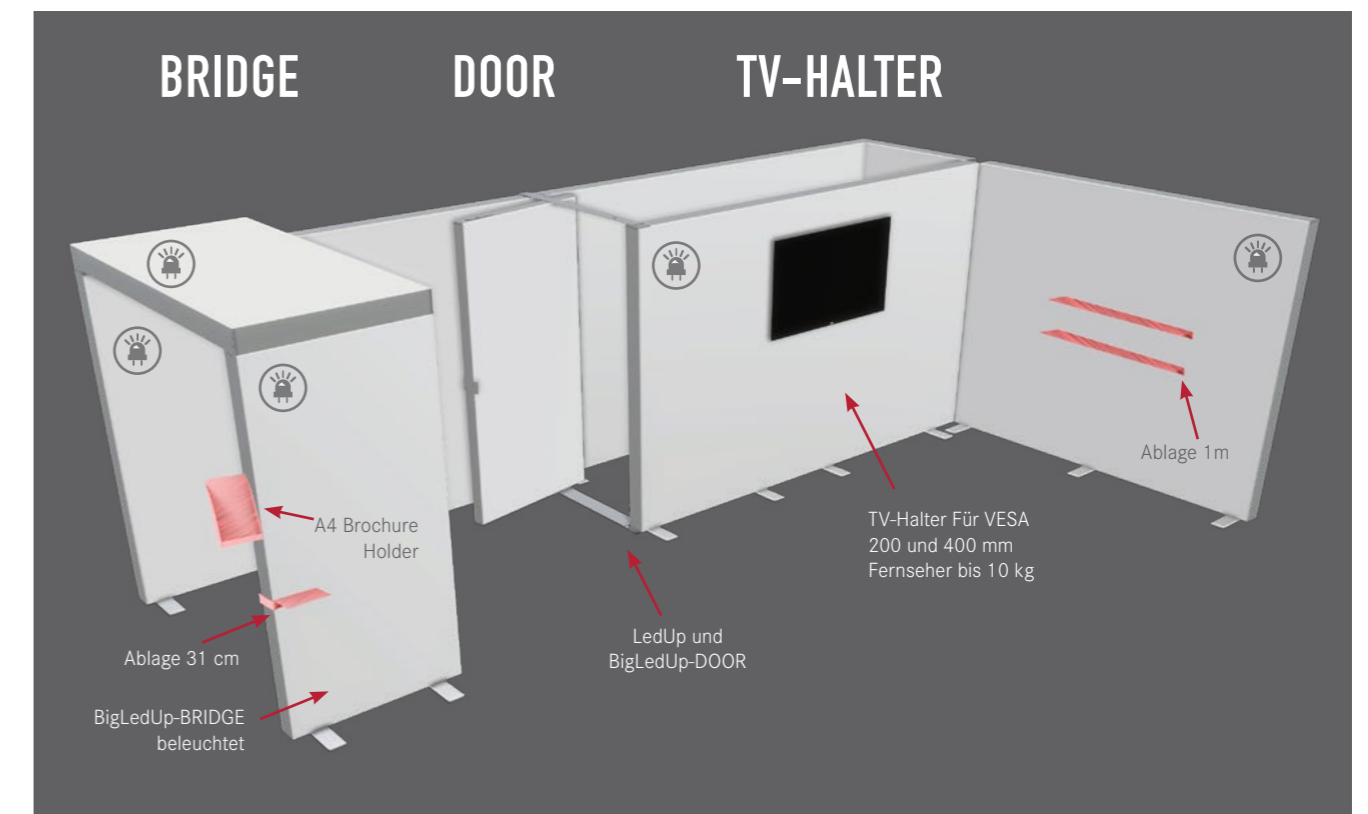
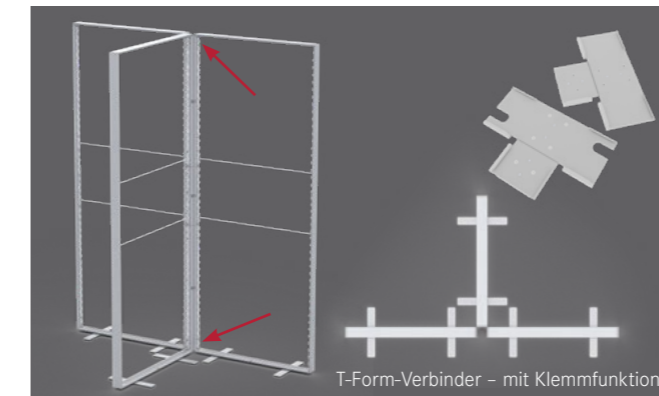
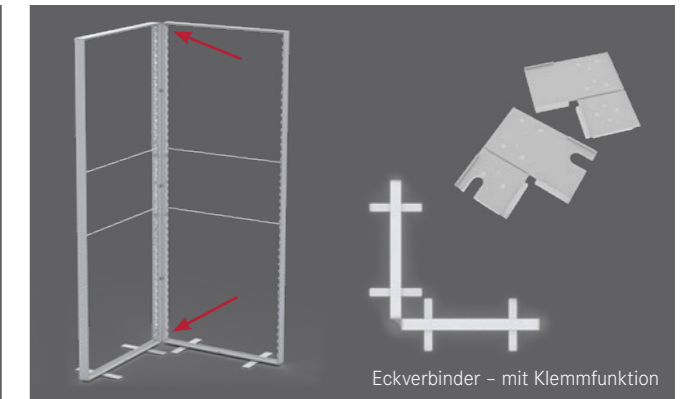
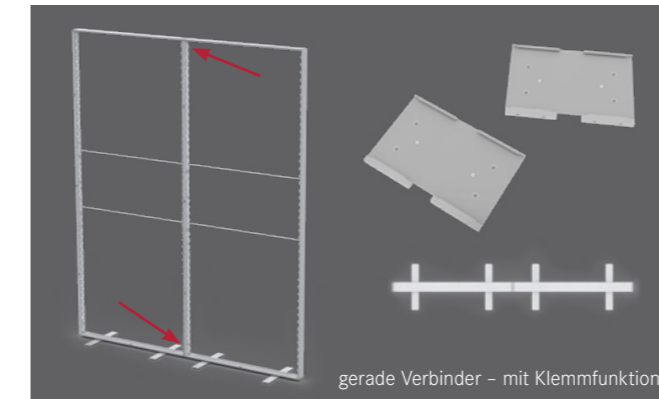



### MOBILE THEKE MIT FALTSYSTEM

Der soft expo fusion-counter ist eine Falttheke mit Stoffbespannung mittels Gummilippe. Die Stoffpaneele mit Gummilippe werden mit Hilfe von Schienen am System verspannt. Eine Ablage ist inkludiert. Die Deckplatte ist weiß mit schwarzer Kante.

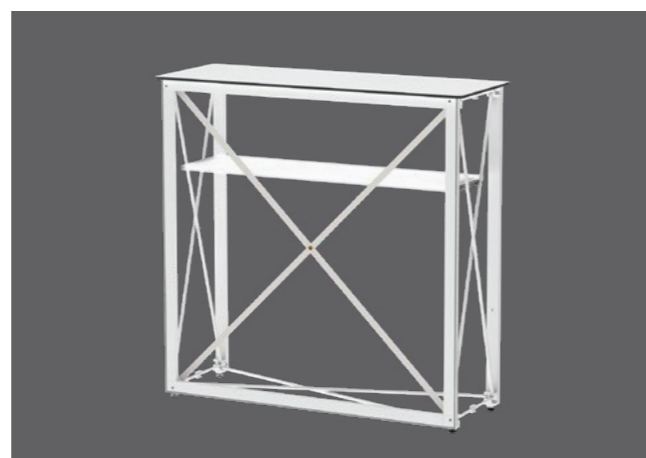

Maß der Theke: BxHxT 1040x1020x380 mm.  
Druckmaß: 1000x1000 mm

### LEDUP COUNTER

#### MOBILE THEKE MIT LEUCHTRAHMENSYSTEM

Der LedUp COUNTER ist ein elegantes, beidseitig beleuchtbares System mit klappbarer Vollholzplatte. Er kann werkzeuglos in wenigen Minuten aufgebaut werden. Verbinden Sie mehrere Systeme, um auch in größeren Räumen eine großzügige Wirkung zu erzielen.  
Traglast Theke ca. 30 kg



Maß der Theke: BxHxT 1000x1040x400 mm.  
Druckmaß: 1000x1000 mm

### COUNTER ONE

#### MOBILE THEKE MIT LEUCHTRAHMENSYSTEM

Der Counter ONE vervollständigt Ihren hochwertigen Auftritt. Der Counter ONE ist ein mobiles Thekensystem mit einer hinterleuchteten Bildfläche von 1000x1000 mm an der Vorderseite und 2 unbeleuchteten Drucken an der Seite (400x1000 mm). Traglast Theke ca. 30 kg, Fach rückseitig ca. 10 kg



Maß der Theke: BxHxT 1000x1015x480 mm.  
Druckmaß: 1000x1000 mm

### COUNTER MAX

#### MOBILES THEKENSYSTEM MIT EINER BELEUCHTETEN BILDFLÄCHE

Der Counter MAX ist ein mobiles Thekensystem mit einer beleuchteten Bildfläche. Die Theke besteht aus einem LED-Rahmen sowie einer Thekenplatte und einem Zwischenfach für extra Stauraum.  
Traglast Theke ca. 30 kg, Fach ca. 10 kg



Maß der Theke: BxHxT 1000x1180x400 mm.  
Druckmaß: 1000x1000 mm

## A-FRAME SPANNSTOFF-A-AUFSTELLER

Innovativer Kundenstopper mit visuellem Wow-Effekt, beidseitig einsetzbar.  
Machen Sie mit diesem originellen A-Aufsteller mit Frameless-Stoffdruck (einfach zu wechseln) auf Ihre Firma aufmerksam!

Der A-Aufsteller mit Spannstoff-Rahmen (Frameless-System mit Gummiflachkeder) ist ein innovativer, stabiler A-Ständer mit Alu-Füßen.

Der Druck ist spielend leicht zu wechseln und kann immer wieder verwendet werden.

### VOORTEILE

- werkzeugloser Aufbau
- Drucke sind spielend leicht auswechselbar

### AUFBAUGRÖSSEN

- A1: 594x841 mm
- 700x1000 mm



beidseitig bespannbar



## FRAMELESS-WANDBILDER UNBELEUCHTET

Beim FRAMELESS-SYSTEM werden hochwertige Textildrucke in einem Rahmen verspannt und können jederzeit und kinderleicht ausgetauscht werden.

Ein am Stoff befestigter Gummikeder wird in den Rahmen gedrückt, welcher in Folge kaum erkennbar ist. Die Bilder sind beliebig oft wiederverwendbar, was sich besonders gut für wiederkehrende Werbemaßnahmen eignet. Von vorne betrachtet ist das FRAMELESS-SYSTEM ein rahmenloses Bildersystem, frontal ist eine ca. 1,5 mm Aluschiene sichtbar.

Das FRAMELESS-SYSTEM ist besonders für großformatige, oft zu wechselnde Anwendungen geeignet. Hierzu muss beim Sujettausch lediglich das neue Stoffbanner nachgeschickt und eingesetzt werden. Dieses kann platzsparend zusammengefaltet werden, da es sich bei der Montage ohnehin wieder faltenfrei ausspannt.



18 mm



verschiedenste Profile und Profiltiefen sind erhältlich

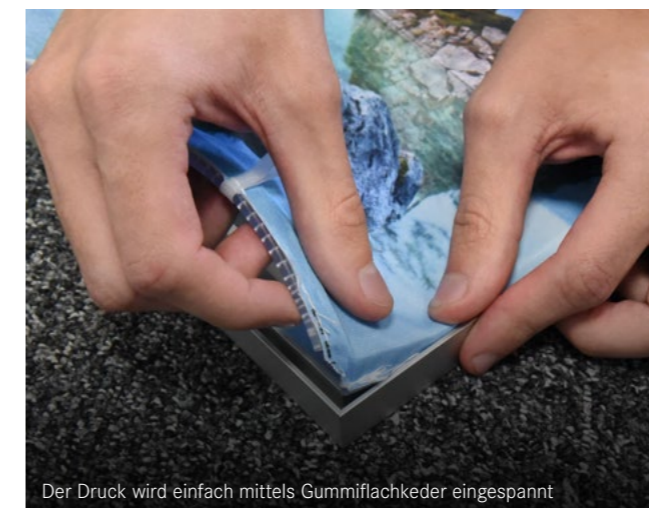

Der Druck wird einfach mittels Gummiflachkeder eingespannt

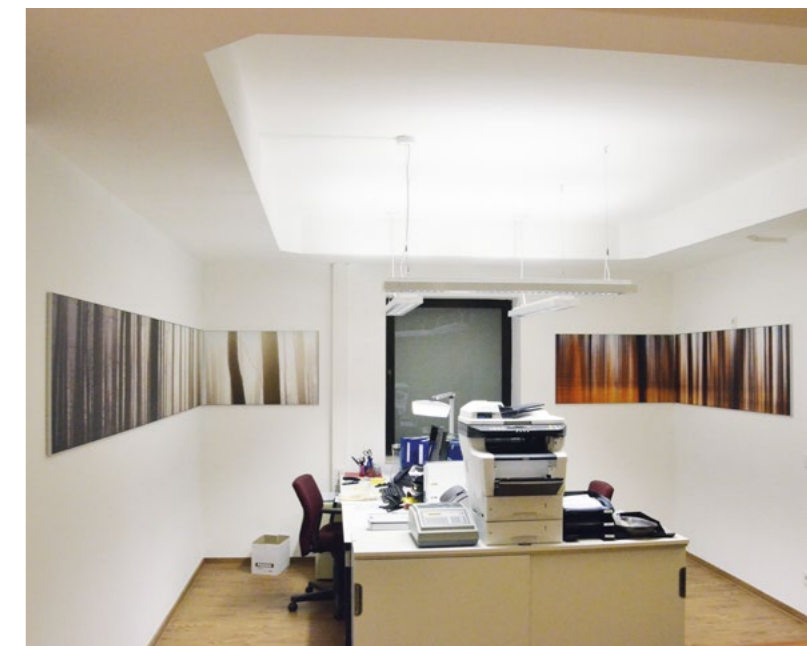



## FRAMELESS-LEUCHTBILDER

### INDIVIDUELLE HERSTELLUNG – SONDERFORMATE FÜR WAND- UND DECKENMONTAGE

Unsere Sidelight-LED-Leuchtkästen können ein- oder beidseitig bestückt werden. Drei verschiedene Profile (Bautiefe 80, 120 und 180 mm) werden verwendet, um unterschiedliche Rahmengrößen zu produzieren.

Die verwendete Gummilippentechnik ermöglicht dem Anwender einen raschen und kostengünstigen Tausch der Digitaldrucke.

Die LED-Module sowie die Trafos sind im Rahmen direkt verbaut. Durch die spezielle Linsenform der LED-Module kann eine gleichmäßige Ausleuchtung über max. 3 m erzielt werden.

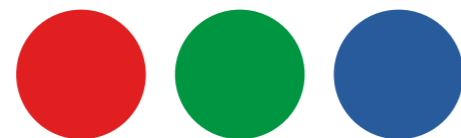
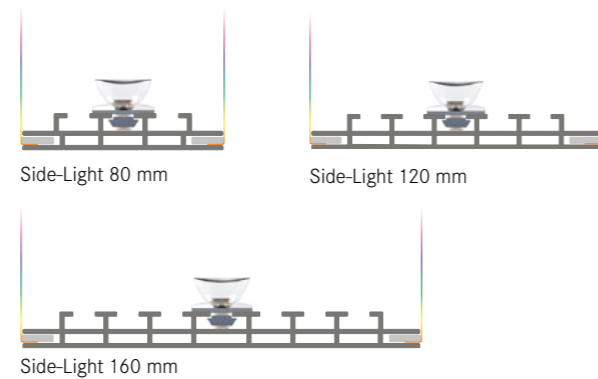

Eine Sonderlackierung der Profile ist in jeder RAL-Farbe möglich!



## FRAMELESS-SUPERSLIM

Bei Großformaten oder wenn die Vorgabe ein sehr schlanker Rahmen ist, greifen wir auf das Super-slim-System zurück. Rahmentiefe hier ab 35 mm!

Über 3 Meter an der kürzeren Seite ist eine Ausleuchtung mit seitlich angebrachten LED's nicht mehr gleichmäßig möglich.

Hier werden LED-Module rückseitig montiert, dazu wird eine Aludibond-Platte rückseitig installiert, auf der die LED's (nach vorne leuchtend) angebracht werden.

Nachteil hierbei ist, dass der gesamte zusammengebaute Rahmen in einem Stück verschickt werden muss!

## WOODFRAME RAHMEN IN HOLZ

Gehen Sie den biologischen Weg: Mit dem WOODFRAME (vier mögliche Holzarten) können Sie sowohl ein rustikal-traditionelles als auch modern-elegantes Ambiente perfekt unterstreichen.

Der gewohnte, leicht austauschbare und beliebig nach Ihren Wünschen gestaltbare Stoffdruck rundet das Gesamtpaket ab.



DECKENABHÄNGUNG VERTIKAL



DECKENABHÄNGUNG HORIZONTAL



SONDERFORMEN MÖGLICH

## DIGITAL SIGNAGE-WERBESYSTEME

Digital Signage ist eine moderne Form der visuellen Kommunikation. Es handelt sich um eine äußerst vielseitige und effektive Methode, um Menschen in verschiedenen Umgebungen anzusprechen, sei es in Einzelhandelsgeschäften, Einkaufszentren, Flughäfen, Hotels, Bahnhöfen oder anderen öffentlichen Bereichen.

Das Konzept hinter Digital Signage basiert auf der Nutzung von Bildschirmen, die mit leistungsstarker Software gesteuert werden. Diese Software ermöglicht es Unternehmen und Organisationen, Inhalte in Echtzeit zu erstellen, zu verwalten und anzuzeigen. Dies kann Text, Bilder, Videos, Animationen oder sogar interaktive Elemente umfassen. Die Inhalte können auf einzelnen Bildschirmen oder auf einem Netzwerk von Bildschirmen in verschiedenen Standorten angezeigt werden.

Digital Signage bietet eine Reihe von Vorteilen gegenüber herkömmlichen statischen Werbetafeln oder gedruckten Plakaten. Einer der größten Vorteile ist die Möglichkeit, Inhalte dynamisch zu aktualisieren.

Insgesamt bietet Digital Signage eine moderne und flexible Lösung für die visuelle Kommunikation. Es ermöglicht Unternehmen und Organisationen, Inhalte effektiv zu präsentieren, die Aufmerksamkeit des Publikums zu gewinnen und Ihre Botschaften auf ansprechende Weise zu vermitteln.

- **DIGIUP Desk (weiß oder schwarz)**  
mit 15,6"-Monitor – 217 x 377 x 150 mm
- **DIGIUP Stand (weiß oder schwarz)**  
mit 43"-Monitor – 573 x 1320 x 460 mm
- **DIGIUP Stele (weiß oder schwarz)**  
mit 49"-Monitor – 651 x 1877 x 540 mm
- **DIGIUP Window (weiß oder schwarz)**  
mit 55"-Monitor  
Bildschirm – 740 x 1270 x 65 mm  
Standfuß – 730 x 1690 x 430 mm

## DIGIUP DESK

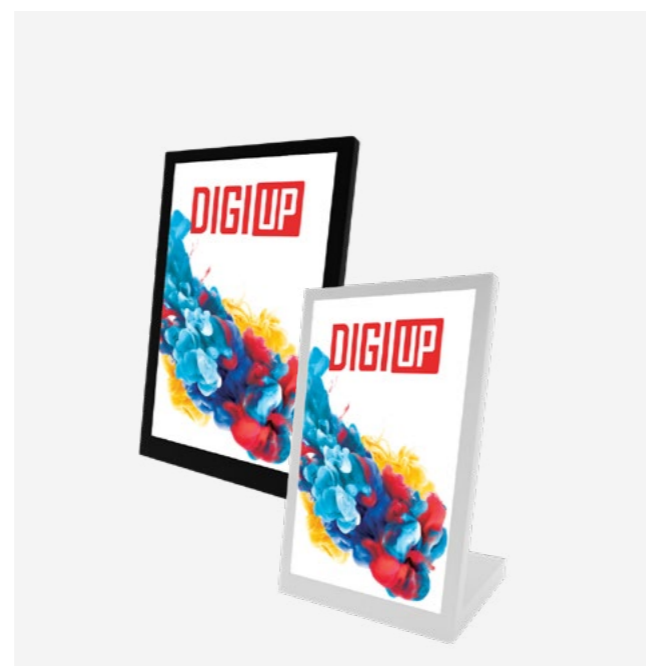

## DIGIUP STAND

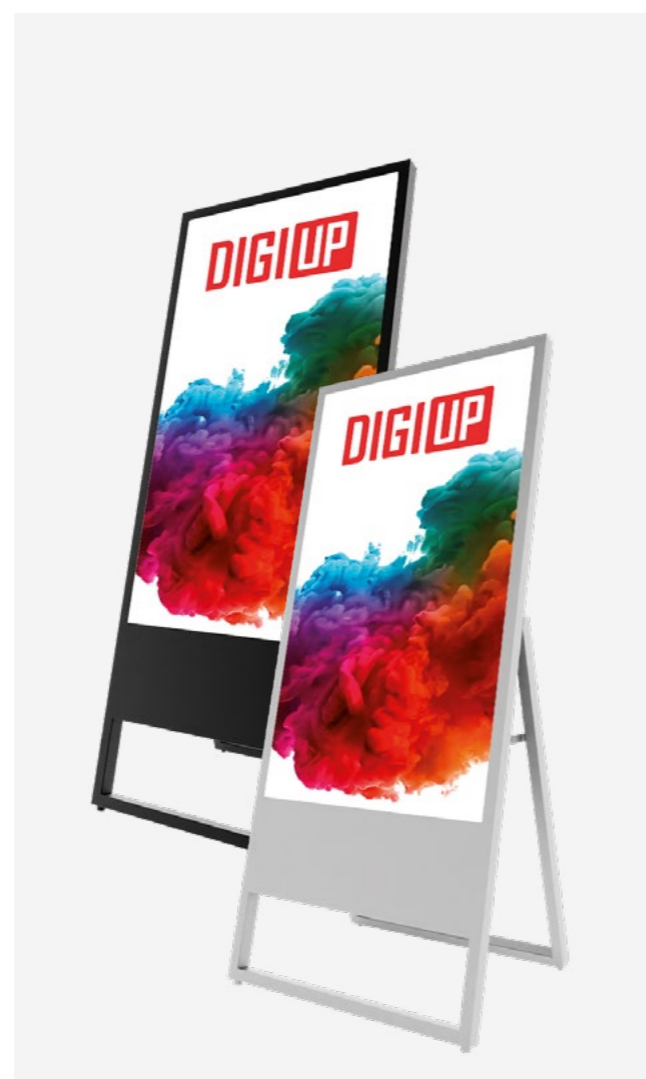

## DIGIUP STELE



## DIGIUP WINDOW



**DIGIUP MEDIA PLAYER** Der DigiUp Media Player ist ein vielseitiges Gerät, das die innovative DigiUp-Technologie in jeden Bildschirm oder Fernseher integriert. Durch seine unkomplizierte Einrichtung verwandeln Sie im Handumdrehen jeden herkömmlichen Bildschirm in ein leistungsstarkes DigiUp-Display, das Ihnen eine Fülle von Möglichkeiten bietet. Von der Präsentation geschäftlicher Inhalte bis hin zur Wiedergabe Ihrer Lieblingsinhalte haben Sie mit dem DigiUp Media Player die volle Kontrolle über Ihre Darstellung und können sie in brillanter Klarheit und Brillanz genießen.

### VORTEILE

- Alle Varianten können Videos, Animationen, Bilder inkl. Ton im Loop abspielen.
- Der Content kann entweder mittels USB-Stick oder online mit einem Content Management auf das DIGIUP übertragen werden.
- Planen Sie mittels Scheduler Ihre Content Abspielung über Datum und Uhrzeit (nur mit Content Management System).
- Falls kein WLAN oder LAN verfügbar ist, kann optional auch ein 4G Modul eingebaut werden.
- Die Displays sind in den Standardfarben Schwarz oder Weiß erhältlich.

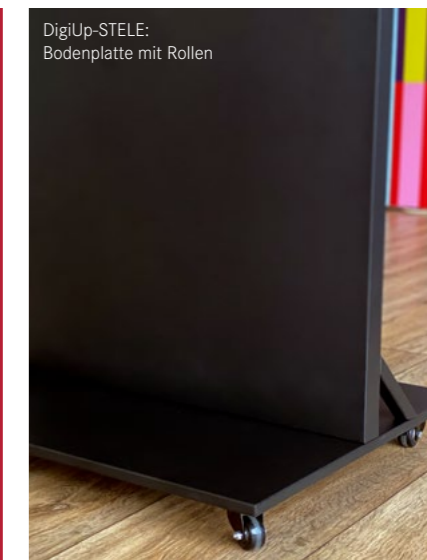

BERATUNG | LAYOUT | GRAFIK

DRUCK | DIGITALDRUCK

GROSSFORMATDRUCK

PLOTT | MONTAGE

WERBESYSTEME

WERBEMITTEL

WEB | CMS



**#RIZNERLIKE**

MEDIA DESIGN: RIZNER.AT GMBH · STABAUERGASSE 5 · 5020 SALZBURG

T +43 662 / 87 46 74-0 · E-MAIL: [info@rizner.at](mailto:info@rizner.at) · [www.rizner.at](http://www.rizner.at)